

(第2回)

コミュニティからつながるモノ・コトづくり

# KOKOKARA Fair

in Autumn 2023

出展の  
ご案内

リアル

2023.11.29 (水)- 12.1 (金)

東京ビッグサイト 西ホール

オンライン

2023.11.22 (水)- 12.8 (金)

リアル申込期限  
2023.7.28 (金)

オンライン申込期限  
2023.9.19 (火)

 日刊工業新聞社

## Concept

## 「製造業×スタートアップ」 一歩前へ

2023年2月に開催した『KOKOKARA Fair 2023』(第1回)は、宇宙・防災・グリーンインフラといった、最新トレンドの展示会と同時開催をしました。モノづくりに限らない幅広い分野からご出展いただき、インキュベーション施設を始めとしたスタートアップコミュニティの垣根を超えた交流が生まれ、活気あふれる会場となりました。

本展示会は、2023年内に2度目の開催を迎えます。前回とは異なり、「国際ロボット展」を始めとする「製造業」中心の産業展示会との同時開催。今回は「モノづくり」に関心のある来場者とのマッチングが特に期待できます。

『KOKOKARA Fair in Autumn 2023』はハードウェア・ソフトウェア関連のスタートアップに関わる、ロボット技術や加工・試作、製造技術の展示会に飛び込みます。

スタートアップの皆様、中小企業・大企業の皆様、支援機関の皆様のご参加をお待ちしております。

# KOKOKARA Fair in Autumn 2023

## コミュニティからつながるモノ・コトづくり

[リアル] 2023年11月29日(水)～12月1日(金) 10:00～17:00  
東京ビッグサイト・西ホール  
入場料:1,000円(入場登録者、招待状持参者、中学生以下は無料)

[オンライン] 2023年11月22日(水)～12月8日(金)

主催:  日刊工業新聞社

公式Webサイト

<https://biz.nikkan.co.jp/eve/kokokara/>

## Exhibitor

## 出展対象



### 一般企業（社内ベンチャー・新規事業含む）

設立後10年以上が経過したベンチャー企業や、新規事業・社内ベンチャー・スピンアウトベンチャーを立ち上げた企業。また、オープンイノベーションやスタートアップ・中小企業支援に関わる、興味がある企業。

### スタートアップ・ベンチャー企業

製品化・商品化を検討中のモノ・サービスや、組成案件などを開発・販売中の企業。製造業等の共創先、取引先、販路・資金調達を探している企業。



新しいモノ・コトづくりが得意な企業、  
挑戦を続けている企業の方におすすめです



### 支援機関・拠点、自治体、官公庁、大学、金融機関

スタートアップ・中小企業支援を行う自治体・公的機関・大学。コミュニティを持っているインキュベーション施設、VC/CVC・金融機関など。



※法人化前の個人事業主の場合、支援機関・施設等を主とする団体出展に参加する場合のみ可とします。  
※出展内容が本展趣旨にそぐわない場合は受付をお断りすることがありますのであらかじめご了承ください。

# Exhibit Categories

# 出展分野

同時開催展の傾向・親和性から、製造業が多数出展予定！  
特に「住」「働」「遊」「学」の社会課題を解決する企業様におすすめです！  
ハードウェア・ソフトウェア・サービスの販売・開発中企業様を中心に募集します。



## 身にまとうものに関する社会課題

ウェアラブルデバイス、アシストスーツ、衣料品 など



## 食に関する社会課題

新食材・代替食、養殖、フードロス、農林水産業支援、  
離乳食・介護食、食品工場など



## 生活に関する社会課題

次世代モビリティ、医療・介護、子育て、エコシステム、  
エネルギー、清掃、パーソナルデータ活用など



## 労働に関する社会課題

スタートアップ支援、プロダクト開発(試作・設計・製造他)、  
ソフトウェア開発、働き方改革、スマートファクトリー、  
オープンイノベーション、セカンドキャリアなど



## 体験に関する社会課題

地方創生、コミュニティスペース、アウトドア、  
エンターテインメント など



## 学びに関する社会課題

産学官連携、研究開発支援、教育・知育、研修・資格制度、技術継承など

※出展分野は複数選択可、各項目は一例となります。記載のない分野でのご出展も問題ございません。

★会場内での物販可(販売は各社でご対応ください)

コミュニティ・トークセッションスペース

## KOKOKARAの巣



会場内にてトークイベント&交流会の機能を持つスペースをご用意  
日替わりでピッチやテーマトーク、参加者交流会など、様々なイベントを開催！



※前回開催時の様子

### [前回実績①] 掛け算ピッチ・交流会

複数のインキュベーション施設のご協力により、それぞれの入居者・会員が登壇するピッチイベントを開催。  
コミュニティ同士の横展開を支援することで、個々の企業だけでなく、施設・団体単位での連携強化を図りました。



### [前回実績②] Garage Sumidaコラボ

スタートアップ支援を行ってきた浜野製作所とのコラボレーション。  
一橋大学名誉教授/中小企業大学校総長・野中郁次郎先生の講演や、リバネス・WHILLなどの著名なスタートアップ企業と同社のトークセッションを開催。

人と人のつながりの重要性や、ここでしか聞けないオフレコトークなどで盛り上がりました。



## Concurrent Exhibitions

## 同時開催展

#ロボット #洗浄装置 #真空技術  
#新素材 #先端材料 #加工 #3Dプリンター  
#モノづくり×BtoC などなど…

※東1～8ホール+西3・4ホール  
12月2日(土)まで開催



製造業関係の産業展示会7展示会と同時開催  
今回は特にモノづくりに関する来場者が多く見込まれます！  
(全展相互入場)

紙面報道と連動した継続的な来場プロモーションにより、ユーザーとなる製造業の関係者を動員します。

日刊工業新聞紙上にて出展者の技術紹介を行うほか、製造業・スタートアップに関する最新動向を取材して情報発信します。また、紙面と連動してイベントを展開することにより、全産業の購読者に対してPRを行っていきます。

「日刊工業新聞」で全国全産業のユーザーに対して告知・動員を図ります。社告や広告はもとより、開催前の出展者の紹介、会期に合わせた特集記事などを通じて、エンドユーザーの確実な来場につなげます。



独自のDMリストを用いて、国内・外の関係企業や団体に本展の招待状を送付いたします。また、出展者には、本展の招待状を無料提供し出展者の来場動員をサポートします。



その他、多くのツールを活用し、来場動員を促します！！

「ニュースイッチ」は日刊工業新聞のニュースやオリジナルコンテンツを、より新鮮に親しみやすく発信しています。「テクノロジー」や「クルマ・鉄道・航空」などのテーマを通じて、独自に企画・取材する特集記事では新聞とはひと味違う切り口でニュースを伝えるニュースサイトです。

本サイトと連動した情報を発信することで、新聞購読者層以外にもアプローチします。

<https://newsswitch.jp>





『国際ロボット展』と7展示会の来場者が行き交う場所で開催！

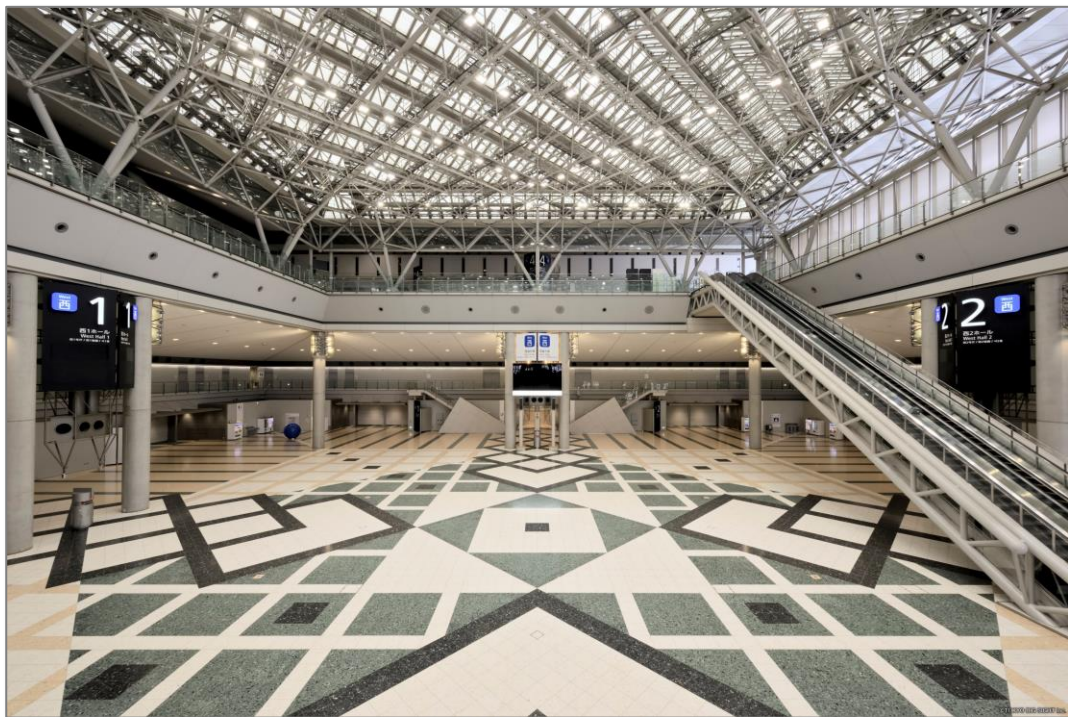

**会場：東京ビッグサイト 西ホールアトリウムを予定**

※西ホール内に変更の可能性あり

## 【注意事項】

**★アンカーボルト打設禁止**

**★展示・装飾含め1㎡あたり300kg超の加重禁止**

**★車両乗り入れ時は床養生が必須のため、原則手運び(台車等)**

※アトリウムは床耐荷重がホール内よりも低い値に設定されています。

上記の項目を満たすよう、出展物の搬入には細心の注意を払うようお願いいたします。  
(西ホール内での開催時は上記制限は緩和されます)

上記項目が必須の場合に関しては、同時開催展でのご出展をお勧めいたします。  
まずは事務局へお気軽にご相談ください。

## Booth Rental Fee

# 出展料金・Aタイプ

1小間 約9m<sup>2</sup>(間口2.97m×奥行2.97m×高さ2.7m)  
※基礎小間のみ

**363,000円(税込)**

### ブースに含まれるもの

- ・基礎壁(後壁・間仕切)
- ・突き出し社名板

### [注意]ブースに含まれないもの

- ・社名板
- ・カーペット
- ・電源・コンセント
- ・照明
- ・装飾・備品
- ・インターネット回線

※別途オプションやパッケージブースのお申し込みが必要となります。

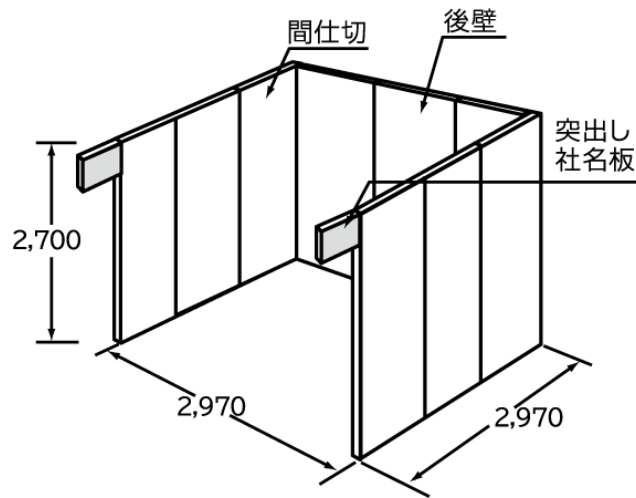

### 【参考】

Aタイプ(1小間)対応パッケージブース

**出展料金+88,000円(税込)**

※2小間以上についてもご用意可能です。

※電気を1kW以上を使用の場合は、別途電気幹線工事費と電気使用料がかかります。

(単位:mm)

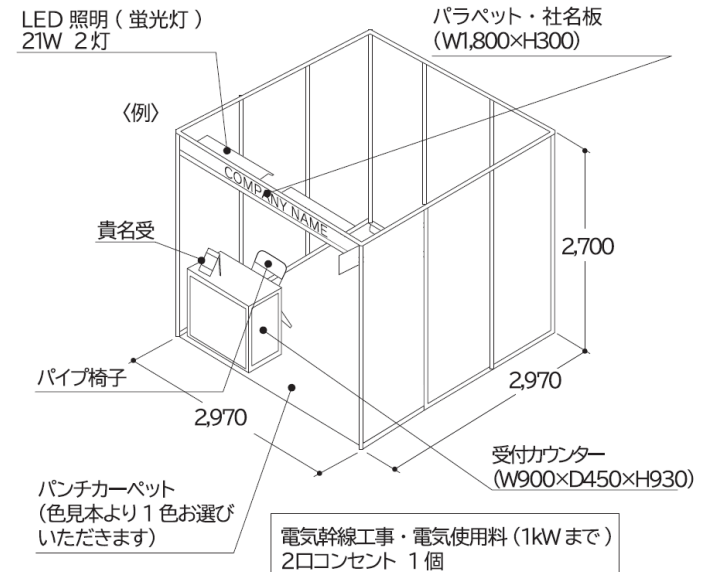

※1kWを越える場合は別途電気工事をお申し込みください。  
※基本パッケージは角小間でも社名板は1枚です。

## Booth Rental Fee

※中小企業、スタートアップ・ベンチャー企業、  
支援機関・拠点のみ申込可

## 出展料金・Bタイプ

1小間 約6㎡(間口2.97m×奥行1.98m×高さ2.7m)  
※基礎小間のみ

**308,000円(税込)**

### ブースに含まれるもの

- ・基礎壁(後壁・間仕切)
- ・突き出し社名板

### [注意]ブースに含まれないもの

- ・社名板
- ・カーペット
- ・電源・コンセント
- ・照明
- ・装飾・備品
- ・インターネット回線

※別途オプションやパッケージブースのお申し込みが必要となります。

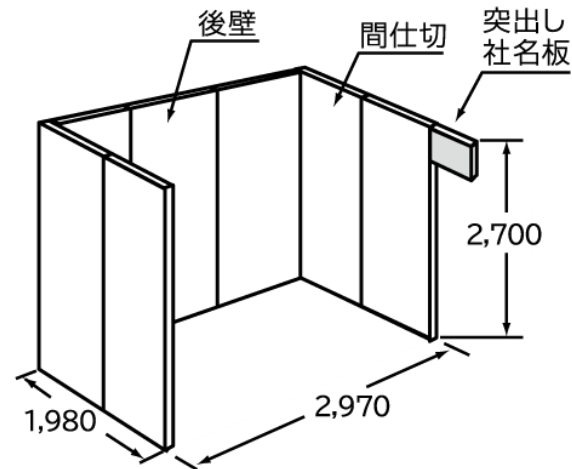

### 【参考】

Bタイプ(1小間)対応パッケージブース

**出展料金+77,000円(税込)**

※2小間以上についてもご用意可能です。

※電気を1kW以上を使用の場合は、別途電気幹線工事費と電気使用料がかかります。

(単位:mm)

パラペット・社名板(W1,800×H300)

LED照明(蛍光灯)  
21W 2灯

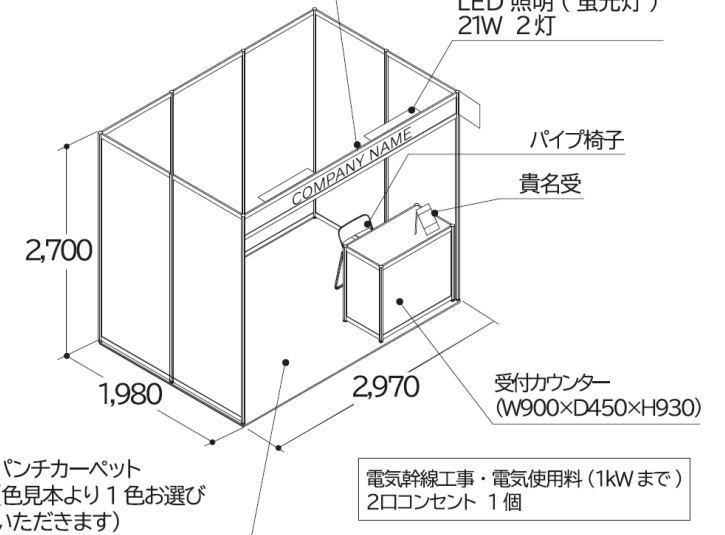

パンチカーペット  
(色見本より1色お選び  
いただけます)

電気幹線工事・電気使用料(1kWまで)  
2口コンセント 1個

※1kWを越える場合は別途電気工事をお申し込みください。  
※基本パッケージは角小間でも社名板は1枚です。

## Booth Rental Fee

※中小企業、スタートアップ・ベンチャー企業、  
支援機関・拠点のみ申込可

## 出展料金・Cタイプ

1小間 約2.25㎡(間口1.5m×奥行1.48m×高さ2.7m)  
※一社最大3小間まで

**110,000円(税込)**

### ブースに含まれるもの

- ・基礎壁(後壁)
  - ・社名板(W1200×H300)
- ※突き出し社名板はございません。

### [注意]ブースに含まれないもの

- ・パンチカーペット
- ・電源・コンセント
- ・照明
- ・装飾・備品
- ・インターネット回線

※別途オプションやパッケージブースのお申し込みが必要となります。

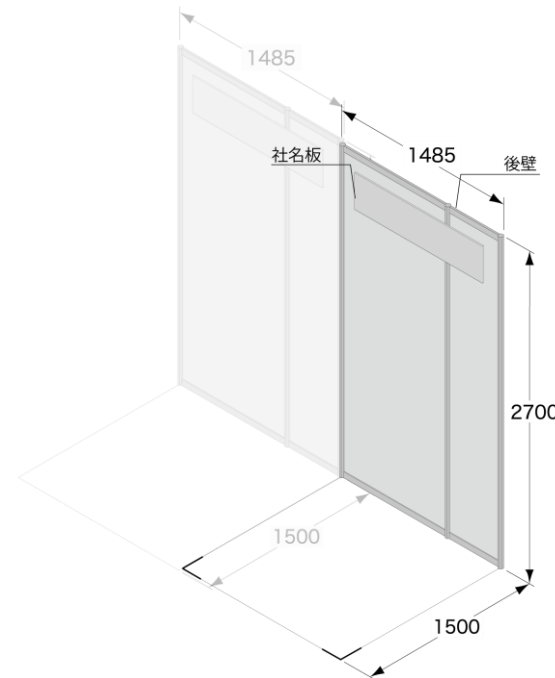

※隣に他出展者ブースが連なります。

### 【参考】

おすすめ備品例

出展料金 +  $\alpha$

- ・長机(W1200)
- ・白布
- ・パイプ椅子
- ・パンチカーペット  
(2.25㎡)

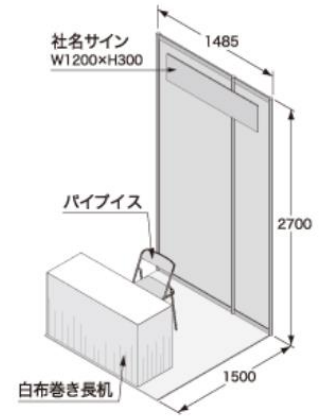

お見積りも可能です。  
お気軽にお問い合わせください。

電源・コンセント・スポットライトなどの追加もおすすめ!

### 【POINT】

★インキュベーション施設・自治体単位の  
団体出展をご検討中の方は、  
個別にご連絡・ご相談ください。  
(予算に合わせた出展方法のご相談も承ります)

# Schedule

## リアル開催までのスケジュール(予定)

2023年  
7月28日(金)

出展申込  
期限

9月上旬

出展者  
説明会

10月中旬

諸届け  
提出期限

11月27日(月)~28日(火)

搬入・装飾施工

11月29日(水)~12月1日(金)

会期  
(終了後即日搬出・撤去)

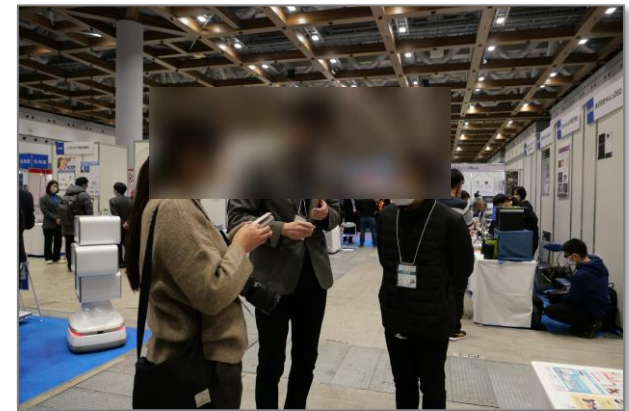

## How to apply 申込方法(リアル会場)

### 申込期限:2023年7月28日(金)

出展申込書に必要事項をご記入のうえ、事務局までメールまたは郵送にてお送りください。

### 出展料金のお支払い

申込書の内容を確認後、請求書を送付いたします。

2023年9月1日(金)までに、銀行振込にてお支払いください。

それ以外の取り扱いはしていません。

### 出展契約の変更または取り消し

既に申し込まれた小間に対する変更または取り消しは、全て文書にてその理由を明記し、事務局の承認を得てください。

出展取り消しに際しては次の通り**キャンセル料**が発生いたします。

申込書受理日～出展者説明会前日まで: 出展料金の50%  
出展者説明会当日以降: 出展料金の100%

》出展申込書、出展規定  
オンラインメニューは公式Webサイトから  
<https://biz.nikkan.co.jp/eve/kokokara/>

## Online Menu

## オンラインメニュー

### オンラインとリアルを掛け合わせ、相互利益を創出！

ハイブリッド出展は、リアルでの出展効果をより高め、オンラインでの新たな顧客層との繋がりを創出いたします。質の高いマッチングを実現するために、オンライン・リアルの特性をフルにご活用ください。

### 出展料金

通常Web上では見どころ紹介のみの掲載。  
お申し込みいただくとオンラインブースの制作・訪問者の名刺情報を取得可能

| 展示物点数 | オンライン+リアル両方出展の場合 | オンラインのみ出展の場合  |
|-------|------------------|---------------|
| 3点プラン | 55,000円 (税込)     | 385,000円 (税込) |
| 5点プラン | 88,000円 (税込)     | 550,000円 (税込) |

》詳細はオンラインメニューのご案内  
(公式Webサイト)をご参照ください。  
<https://biz.nikkan.co.jp/eve/kokokara/>

オンライン申込期限  
一次申込期限：2023.9.19 (火)  
最終申込期限：2023.11.10 (金)

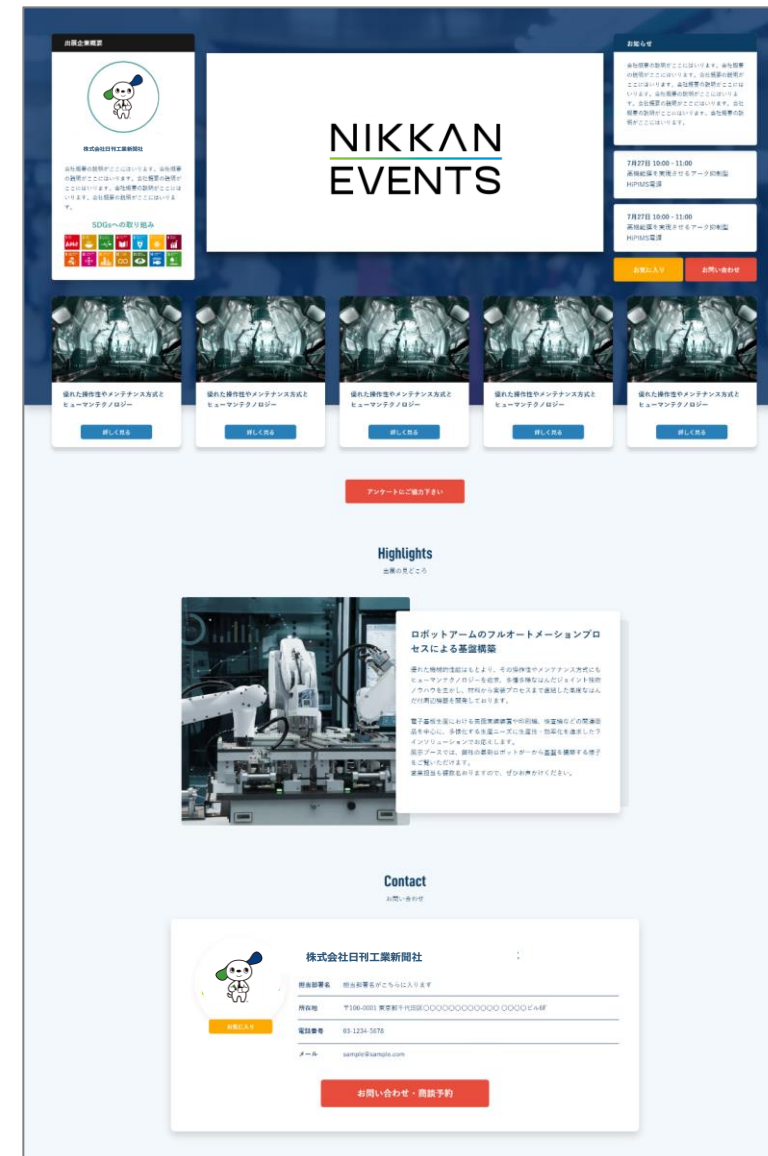

## Post Show Data

## 開催実績

# 第1回: KOKOKARA Fair

～「新産業」を始めようーモノづくり・コトづくり～

■主催: 日刊工業新聞社

■開催規模: 57社・団体 / 69小間 ※企画ゾーン含む

■同時開催:



### 【リアル】

■会期: 2023年2月1日(水)～3日(金)

◇会場: 東京ビッグサイト 南1・2ホール

### 【オンライン】

■会期: 2023年1月25日(水)～2月10日(金)

### 4展合同総来場者数

| 日付     | 天気    | 来場者数    |
|--------|-------|---------|
| 2/1(水) | 晴     | 4,919人  |
| 2/2(木) | 晴時々曇り | 5,910人  |
| 2/3(金) | 曇り    | 6,966人  |
| 合計     |       | 17,795人 |

### 出展者一覧(※共同出展者・50音順)

アーク  
 アークプランニング  
 大阪府/大阪産業局  
 ※アルファライン  
 ※E&Cサポート  
 ※MVC WORKS  
 ※オオウエ  
 ※大木組  
 ※シェルパック  
 ※スギタ  
 ※日新技研  
 ※みどり製菓  
 ※ランブリング  
 オープンイノベーション・ベンチャー創造協議会(JOIC)  
 Office Breath  
 GAUSS  
 Garage Sumida/浜野製作所  
 ※Qolo(2月3日のみ出展)  
 ※Synspective  
 ※ストリーモ  
 ※チャレナジ  
 岐阜県/ソフトピアアジャパン  
 J-Startup  
 ※ArchiTek  
 ※イーセツプ  
 ※KUNO  
 ※glafit  
 ※Co-LABO MAKER  
 ※ゼロスペック  
 ※VISITS Technologies  
 SHINみなとみらい  
 DMM.make AKIBA  
 ※ICOMA  
 ※Imagineers' Guild  
 ※CuboRex  
 ※kiwami  
 ※ゲーテンベルク  
 ※Creative Pocket  
 ※TopoLogic  
 ※HoLo360  
 ※町工場LT  
 ※松山工業  
 ※Manufac  
 ※ルースヒースガーデン/techika  
 Nekotronic  
 ものづくりビジネスセンター大阪/MOBIO  
 ※澤村電材  
 ※畑ダイカスト工業  
 ※マコトバイオニクス  
 ヤマダコーポレーション  
 リモートアシスト  
 ※テムコジャパン  
 LOOVIC



## Post Show Data

## 開催実績

【参考：各展開催実績】(前回の実績を掲載)

| 出展者数                    | 小間数     | 来場者数    | 総来場者数   |
|-------------------------|---------|---------|---|
| 2022洗浄総合展               | 126社・団体 | 257小間   | <b>36,852名</b><br>* 同時開催展を含む<br><br>※2022.10開催<br>Japan Robot Week2022<br>スマートファクトリーJapan2022<br>同時開催 |
| VACUUM2022真空展           | 67社・団体  | 129小間   |   |
| SAMPE Japan 先端材料技術展2022 | 121社・団体 | 128小間   |   |
| 高精度・難加工技術展2022          | 144社・団体 | 142小間   |   |
| 表面改質展2022               | 39社・団体  | 51小間    |   |
| 2022国際ロボット展             | 615社・団体 | 3,227小間 | <b>62,388名</b><br>※2022.3開催   |

# Post Show Data

## 来場者アンケート集計結果

■対象：KOKOKARA Fairを目的とした来場者

### Q1.あなたの業種は？

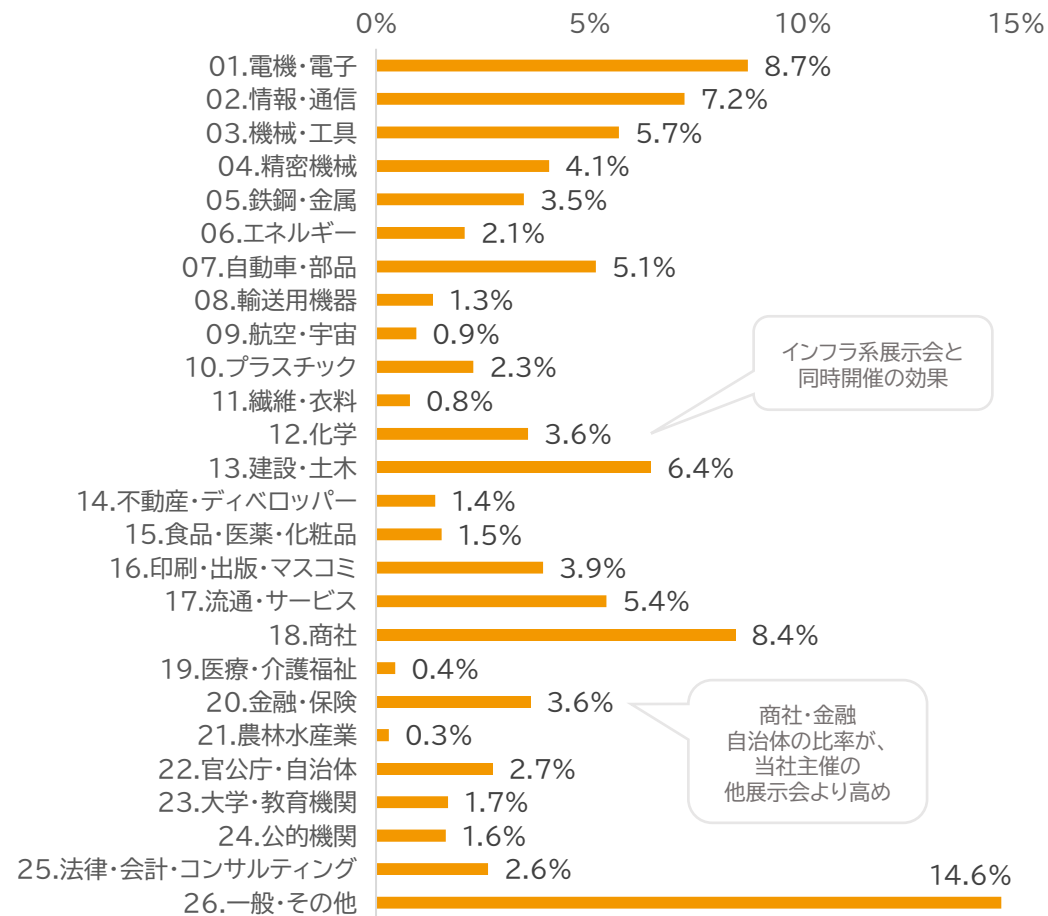

### Q2.あなたの職種は？

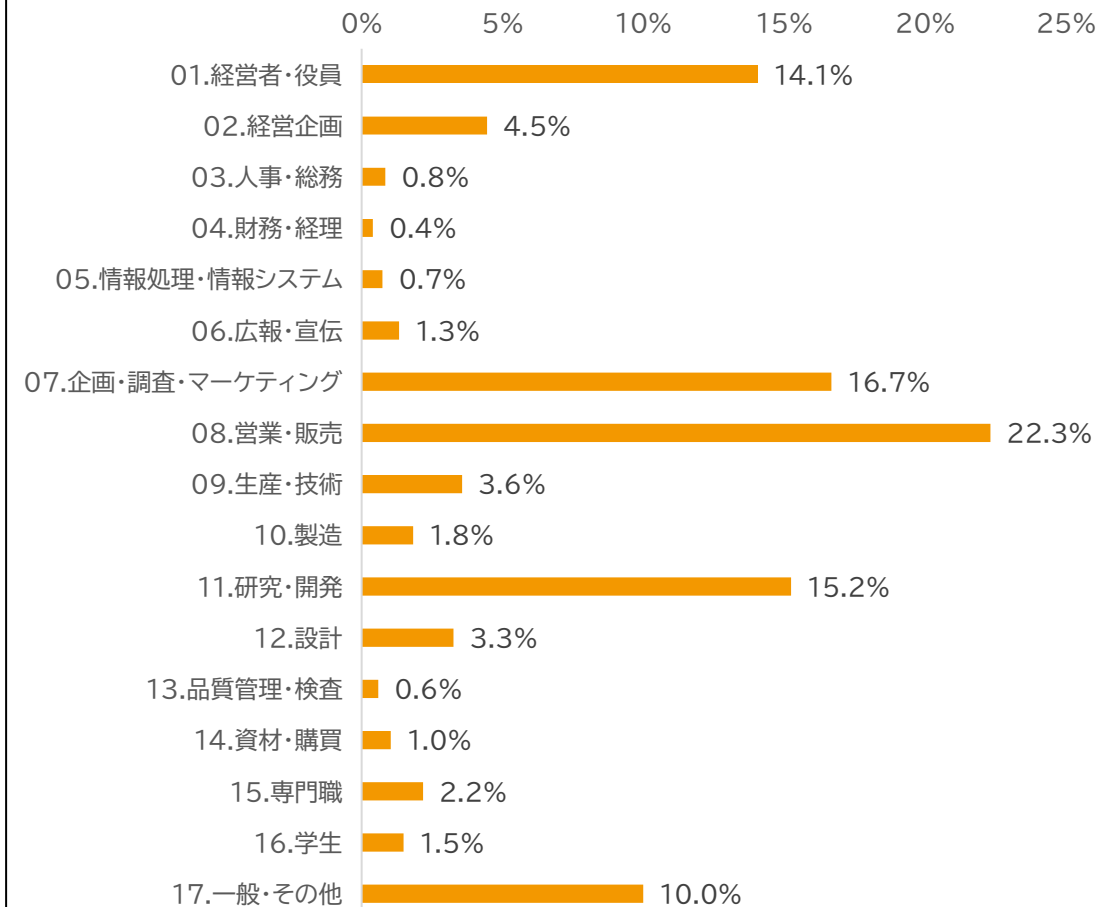

# Post Show Data

## 来場者アンケート集計結果

■対象：KOKOKARA Fairを目的とした来場者

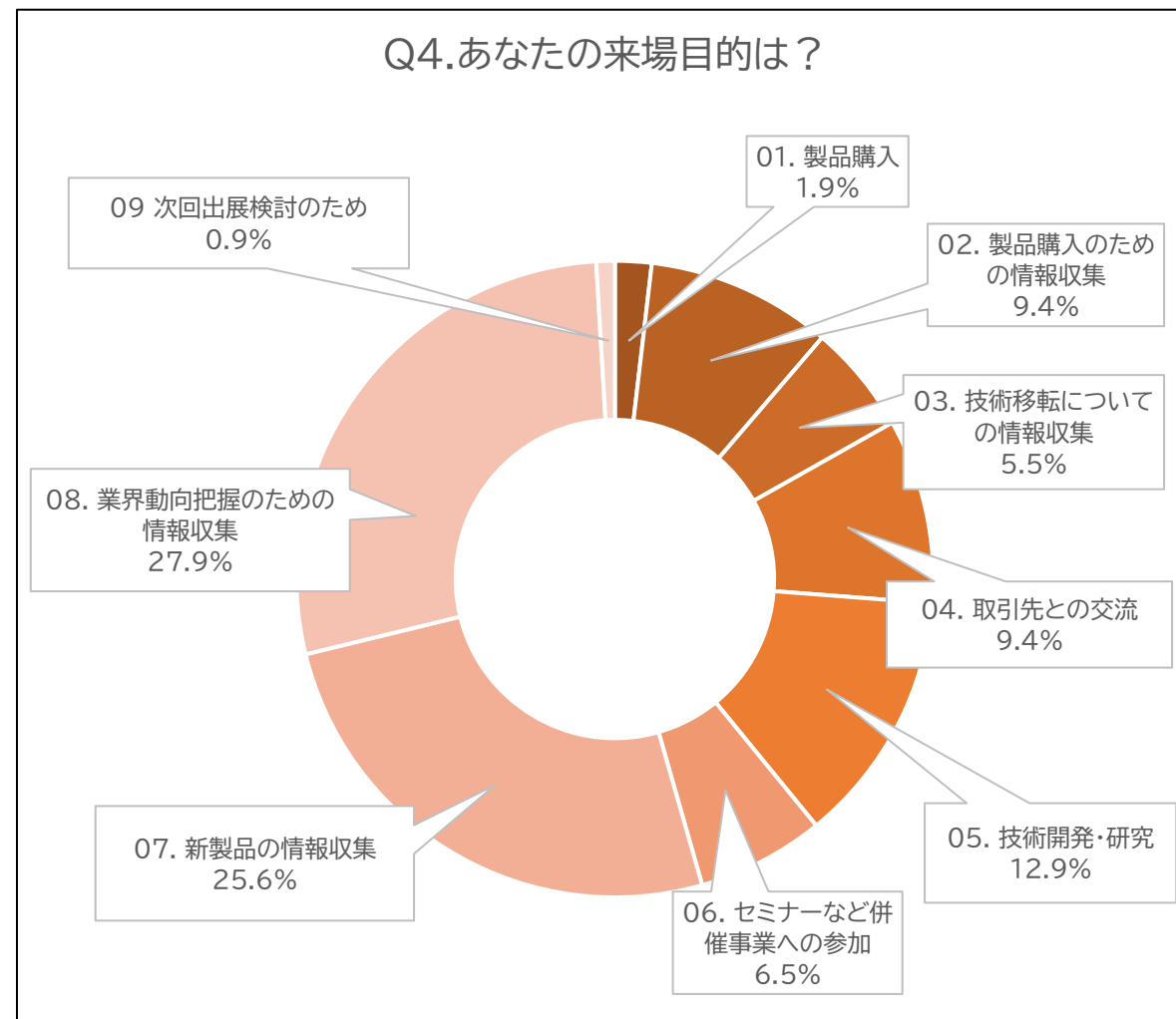
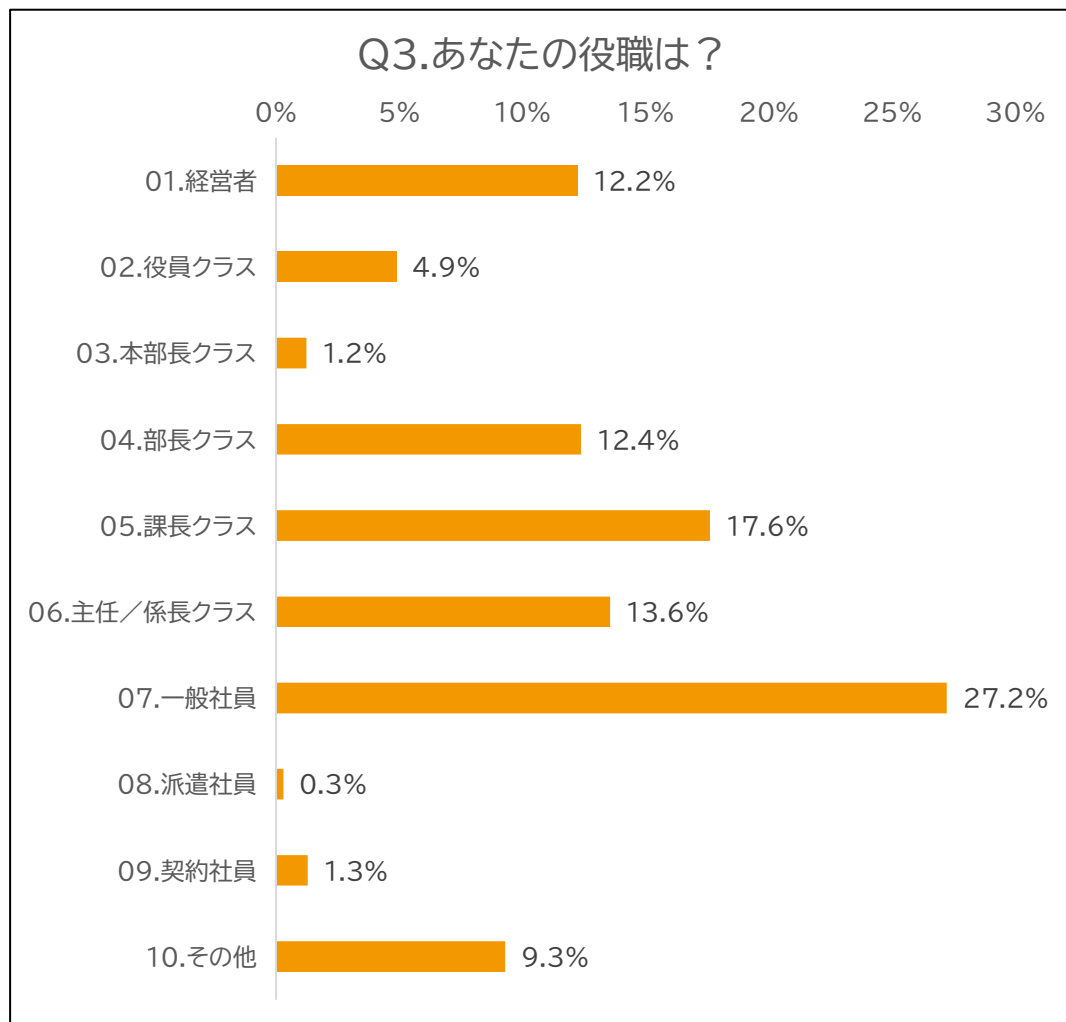

**【KOKOKARA Fair in Autumn 2023】**

日刊工業新聞社 総合事業局 イベント事業部 「KOKOKARA Fair」事務局

〒103-8548 東京都中央区日本橋小網町14-1

TEL: 03-5644-7221 E-mail: [autumnfair@nikkan.tech](mailto:autumnfair@nikkan.tech) (※第1回からメールアドレスが変更になりました。ご注意ください)

**★対面のほかオンラインでの詳しいご案内も可能です (Zoom/Teamsなど)★****その他…**

- ・会期中、「こんな企画を複数企業でやってみたい!」「こんな人・会社がいるので一緒に誘ってほしい!」などありましたら、出展検討に合わせて事務局へお寄せください。
- ・自治体・インキュベーション施設からのご相談・ご紹介大歓迎です。

