

展示区分

※基本的には選択いただいた区分により小間割及びガイドブックの掲載を行います。事務局の判断により、区分を変更させていただく場合がありますのでご了承ください。

ものづくり展示

金属加工	金属加工を選択された場合は、「切削・研削」、「鋳造・鍛造」、「製缶・板金・プレス」、「金型・治具」の中から自社の主な加工技術を1つ選択してください
表面処理・熱処理・塗装	研磨、鍍金等の表面処理、熱処理、塗装等の技術を自社の技術としている場合はこちらを選択してください
電気・電子部品・機器組立	設計を伴わない電気・電子部品の組立技術を自社の技術としている場合はこちらを選択してください
樹脂加工	樹脂の加工技術を自社の技術としている場合はこちらを選択してください
木工加工	木型製作等の木材の加工技術を自社の技術としている場合はこちらを選択してください
ガラス・レンズ・フィルム等 特殊加工	ガラス、レンズ、フィルム、石材等の特殊加工を自社の技術としている場合はこちらを選択してください
試作	試作品の製造を自社の技術としている場合はこちらを選択してください
生産設備関連	製品等を生産する設備を製造している場合はこちらを選択してください
分析・理化学機器関連	分析機器、理化学機器を製造している場合はこちらを選択してください
素材	化成品や金属、セラミック等の素材を開発製造している場合はこちらを選択してください
その他	その他の基盤技術を自社の技術としている場合はこちらを選択し、内容を記入してください

次世代産業ソリューション展（特別展）

次世代を見据え、注目される3つの分野でビジネスを推進する企業が一堂に会し、特別展として展示いただきます。

ヘルスケア	医療、バイオ、健康、福祉関連の製品を開発製造している場合はこちらを選択してください
環境（脱炭素）	環境、脱炭素、エネルギー、バイオプラスチック等新素材に関わる製品を開発製造している場合はこちらを選択してください
DX	製造業のDX化に係るソリューションとして製品を開発製造されている場合はこちらを選択してください。 なお、ロボット/ドローン、自動化/RPA、AI/IoT/アプリケーション、検査・測定機器/センサー、XRの中から主なものを1つ選択してください。 《ロボット/ドローン》生産性を向上させる産業用ロボット・ドローンなど 《自動化/RPA》IT手法を用いて生産の自動化や業務の効率化を行う機器など 《AI/IoT/アプリケーション》AIやIoT、アプリケーションを活用し生産性の向上を図るもの 《検査・測定機器/センサー》生産性向上に役立つ検査・測定機器、センサーなど 《XR（VR・AR・メタバース）》製造現場の生産性を向上させるVRやAR・メタバース提案や周辺機器など

京都ビジネス交流フェア 2023 開催結果 2023年2月16日（木）～17日（金）

キラリと光る技術と京都特有の知恵を併せ持った中堅・中小企業173社・18グループが出展し、会場内の各所で多くの商談が行われました。

前年度から「ヘルスケア・環境（脱炭素）・DX」をテーマとした特別展を設置し、次世代に目を向けた企業を積極的に紹介したほか、オープンイノベーション枠として5社の大企業が出展したことにより、幅広い来場者に足を運んでもらうことができ、例年に比べ商談件数も増加しました。

また、事前会場登録や会場スマホマップなど新しい取り組みも導入し、展示会自体のDX化により利便性向上を図りました。

総商談数 2,318件



京都ビジネス交流フェア 2024

出展者募集のご案内

出展
申込締切
2023.
9.8金

リアル展示会

開催期間 | 2024.2.15木▶16金 10:00～17:00

開催場所 | 京都パルスプラザ（京都府総合見本市会館）

バーチャル展示会

開催期間 | 2024年2月初旬～2月末予定 開催場所 | バーチャルパーク京都（VPK）<https://www.vp.kyoto>



主催 京都府・公益財団法人京都産業21

募集要領

実施概要

特長

「リアル(会場)+バーチャル展示会併催」「広域商談会同時開催」
京都のものづくり企業の高度な加工技術力や製品開発力、生産性向上ツール等の紹介に加え、次世代のビジネスを見据え「ヘルスケア」「環境(脱炭素)」「DX」をテーマとした特別展示を実施し、新たなビジネスに寄与する中小企業のマッチングも推進します。昨年度に引き続き、リアル展示会とバーチャル展示会のハイブリッド形式で開催。同時に新規取引先の開拓を目的とした広域商談会を実施します。

開催場所

・リアル(会場)展示会: 京都パルスプラザ(京都府総合見本市会館) 京都市伏見区竹田鳥羽環状5
・バーチャル展示会: バーチャルパーク京都(VPK) <https://www.vp.kyoto>

会期

・リアル(会場)展示会: 2024年2月15日(木)~16日(金) 10:00~17:00
・バーチャル展示会(公開期間): 2024年2月初旬~2月末予定

募集概要

出展資格

- 中小企業基本法に基づく中小企業であること※1
- 京都府内に本社、主要工場又は開発拠点を有するものづくり企業(製造業)であること
情報サービス業(ソフトウェア業等)も対象となる
- B to B マッチングを求めている企業であること
- 府税に滞納が無いこと
- 反社会的勢力ではなく、また、反社会的勢力と一切関係が無いこと
- 主催者が作成する要領や出展者マニュアル、その他主催者の指示を遵守できる企業であること

※1 資本金3億円以下又は従業員300名以下の企業が対象です。
グループ出展又はガイドブック掲載のみを希望される場合も同条件とさせていただきます。
グループ出展される場合は申込時に構成名簿(任意様式)を添付してください。

募集規模

200小間

申込方法

所定の申込書に必要事項を記入のうえ、郵送、FAX又はE-mailで下記までお申込みください。
〒600-8813 京都市下京区中堂寺南町134 京都府産業支援センター FAX: 075-323-5211 E-mail: bpstaff@ki21.jp

申込締切

2023年9月8日(金) 17:00
※予定小間数に達した場合は早めに締め切る場合がありますのでご了承ください。

承認連絡

申込書の到着後、事務局から申込書が到着した旨の確認連絡をメールにより行います。その後、申込内容を確認したうえで本事業の趣旨に照らし合わせ出展の承認、不承認の判断を行い、その旨の連絡をメールにより行います。

支払方法

承認後、9月中旬を目処に事務局から請求書を発送します。出展料等を期日までにお振込みください。なお、振込みにかかる手数料は出展者等のご負担とさせていただきます。
※9月9日(土)以降の申込みキャンセルは解約(キャンセル)料がかかりますのでご了承ください。

解約(キャンセル)日	解約(キャンセル)料
2023年9月8日以前	なし
2023年9月9日以降	出展料または掲載料の100%

振込期限

2023年10月27日(金)
※お振込みの際の受領書をもちまして、領収書に代えさせていただきます。

その他

災害や感染症の拡大等の不可抗力により本フェアを中止する場合は、事務局から出展申込者に対してすみやかにお知らせし、既に納入済みの出展料金は全部または一部(必要経費を差し引いた残額)を返還します。なお、リアル展示会が中止になった場合でも、バーチャル展示会は開催する予定です。

問合せ先

(公財) 京都産業21: 市場開拓支援部(大玉・清水)
TEL: 075-315-8590 FAX: 075-323-5211 E-mail: bpstaff@ki21.jp

京都ビジネス交流フェア 2024

基本ブース仕様・料金 ※下記以外の装飾は出展者の別途負担となります。

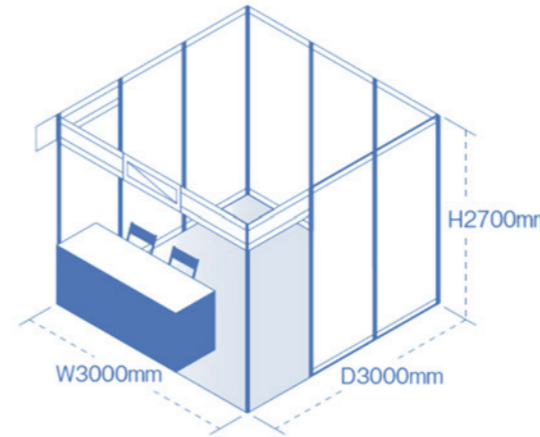

基本小間料 **85,800円**

(消費税込み・振込手数料別)

システムパネル仕様

W3000mm×D3000mm×H2700mm

展示台1台・パイプイス2脚・蛍光灯1本

基本小間料にバーチャル展示会への出展料金及び「京都のものづくり企業ガイドブック」掲載料を含んでいます。

角小間希望は**44,000円増し**となります

但し、設置可能小間数に限りがあり、ご希望に沿えない場合がありますのでご了承ください。

バーチャル展示会のみに出展を希望される場合の料金は**42,900円**(消費税込み・振込手数料別)です

料金には「京都のものづくり企業ガイドブック」掲載料を含んでいます。

〈注意事項及び禁止事項〉

- 基本小間には、バックパネル・サイドパネル・パラペット・キャッチフリーズ入り社名板・蛍光灯1本・展示台1台・パイプイス2脚がセットとなります。
- 角小間の場合、通路側のサイドパネルは設けません。
- 画びょう、釘打ち、粘着テープは使用できません。
- 小間(縦、横、高さ)からはみ出す装飾はできません。
- 展示物は自社で製造(加工)したものに限り、
※自社が代理店であって他社で製造したものの展示等はできません。
- 隣接する小間へ影響を及ぼす臭気、音響(75dbを超えるもの)・発光を伴うものの展示及び演奏や集客のためのパフォーマンスなどについては固くお断りします。
- 展示物の即売はできません。

展示会までの流れ

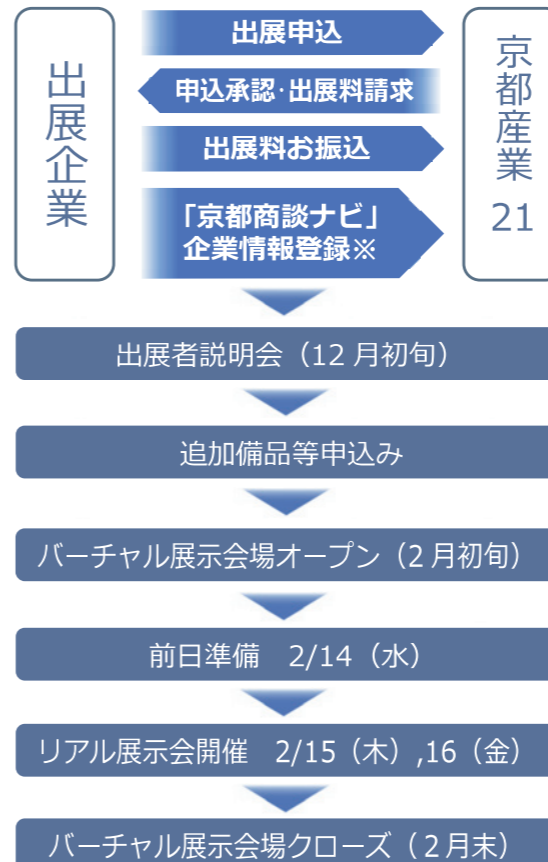

※ 当財団が運用するビジネスマッチングサイト「京都商談ナビ」へご登録(別途案内あり)ください。入力いただいた情報をガイドブックの原稿として反映いたします。

ガイドブックの掲載

- 出展者には1/2ページの無料掲載枠を確保しています。ただしグループ出展の場合はこの限りではありません。
- ガイドブックへの掲載のみを希望される企業も同申込書でお申込みください。
- 本ガイドブックは、会期終了後も発注企業各社へのPR等に1年間利用します。
- 広告ページへPR広告の掲載を希望される場合は、事務局(TEL:075-315-8590)までご連絡ください。専用の申込書を送付します。

①出展者	A4判1/2ページ	無料(※出展料に含まれます。)
②ガイドブックのみ掲載	A4判1/2ページ	26,400円(掲載料込み・振込手数料別)
③PR広告	A4判1ページ	55,000円(掲載料込み・振込手数料別)
	A4判1/2ページ	33,000円(掲載料込み・振込手数料別)

※天災・人災などの災害や感染症等の不可抗力によりリアル展示会が中止になった場合も本ガイドブックは作成いたします。
※①~③ともモノクロ印刷・③のPR広告については、完全版下(そのまま印刷できる状態)の金額です。デザイン・編集が必要な原稿は別途追加料金がかかります。
※ガイドブック掲載のお申込みについては、お申込みいただいた後、事務局からガイドブックの原稿となるマッチングサイト企業情報登録方法を案内します。

■ 申込方法

申込書に必要事項を記入のうえ、郵送、FAX又はE-mailでお申込みください。

■ 申込締切 2023年9月8日(金) 17:00

申込書の承認後、請求書を送付いたします。掲載料を期日までにお振込みください。
※9月9日(土)以降のキャンセルは、左記のキャンセル料が発生しますのでご了承ください。

■ 振込期限 2023年10月27日(金)

※振込手数料については、申込者でご負担をお願いします。
お振込みの際の受領書をもちまして、領収書に代えさせていただきます。